



## Alfa Laval M3

### Plaat-en-frame-warmtewisselaar voor een brede waaier van toepassingen

Alfa Laval Industrial line is een breed productassortiment dat in vrijwel alle industriesectoren inzetbaar is.

Dit model is geschikt voor een brede waaier van toepassingen en leverbaar met een ruime keuze aan plaat- en pakkingstypen.

Dit model is niet alleen met enkelvoudige plaatconfiguratie, maar ook met dubbelwandige platen leverbaar. Dubbelwandige platen worden als extra voorzorgsmaatregel gebruikt om vermenging van vloeistoffen te voorkomen.

#### Toepassingen

- Biotech en farmaceutica
- Chemicaliën
- Energie en nutsvoorzieningen
- Voeding en drank
- Schoonmaak en lichaamsverzorging
- HVAC en koeling
- Machines en productie
- Scheepvaart en transport
- Mijnbouw, mineralen en pigmenten
- Pulp en papier
- Halfgeleiders en elektronica
- Staal
- Water- en afvalbehandeling

#### Voordelen

- Hoge energie-efficiëntie – lage bedrijfskosten
- Flexibele configuratie – warmteoverdrachtoppervlak is aanpasbaar
- Eenvoudig te installeren – compact ontwerp
- Onderhoudsvriendelijk – gemakkelijk te openen voor inspectie en reiniging en gemakkelijk te reinigen via CIP
- Toegang tot wereldwijd servicenetwerk van Alfa Laval

#### Kenmerken

Elk detail is zorgvuldig ontworpen met het oog op optimale prestaties, maximale beschikbaarheid en eenvoudig onderhoud. Selectie van beschikbare kenmerken:

- Gelijmde pakking
- Klempakking
- Lekkamer
- Vaste boutkop
- Sleutelgatvormig boutgat
- Hijssoog
- Lining (bekleding)
- Borgring
- Spanboutkap

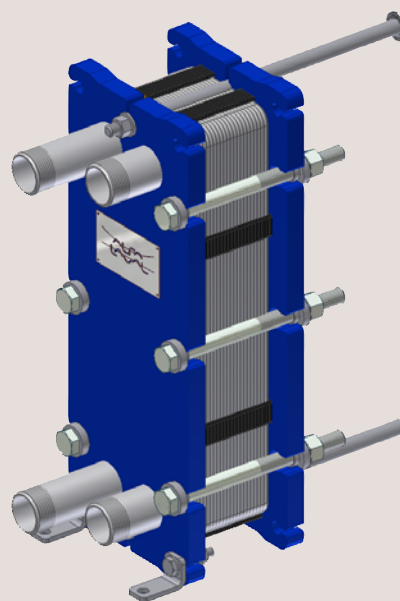

#### Prestatieverbetering

##### met Alfa Laval 360° Service Portfolio

Ons uitgebreid serviceaanbod staat garant voor topprestaties gedurende de volledige levensduur van uw Alfa Laval-apparatuur. De beschikbaarheid van onderdelen en de toewijding en vakkennis van ons team waarborgen uw gemoedsrust.

#### Inbedrijfstelling

- Installatie
- Toezicht op installatie
- Ingebruikname

#### Onderhoud

- Reinigingsdiensten
- Reconditionering
- Reparatie
- Onderhoudsgereedschap
- Reserveonderdelen

#### Steun

- Exclusieve voorraad
- Technische documentatie
- Telefonische ondersteuning
- Training
- Probleemoplossing

#### Verbeteringen

- Upgrades van apparatuur
- Herontwerp
- Vervanging en retrofit

#### Monitoring

- Conditie-audit
- Prestatie-audit

## Maattekening

Afmetingen in mm (inch)

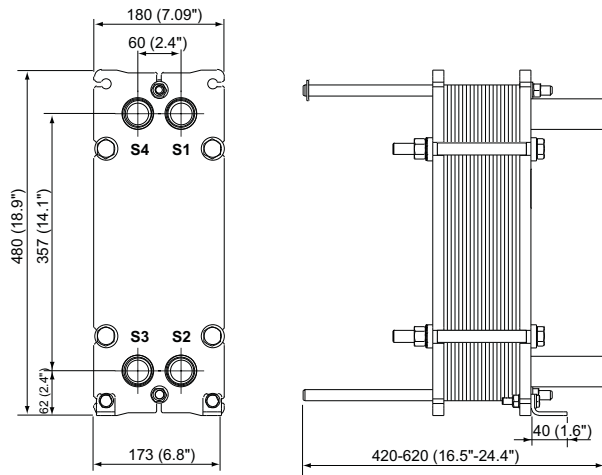

Het aantal spanbouten kan variëren afhankelijk van de drukwaarden.

## Technische gegevens

### Platen

Naam	Type	Vrij kanaal, mm (inch)
M3	Enkele plaat	2.4 (0.095)
M3-D	Dubbelwandige plaat	2.4 (0.095)
M3-G	Gemini (hygiënisch) Dubbele wand	2.4 (0.095)
M3-X	Enkele plaat Diagonale stroom	2.4 (0.095)

### Materialen

Warmteoverdrachtplaten	316/316L C-276 Ti, TiPd
Veldpakkingen	NBR, EPDM, FKM
Flensaansluitingen	Koolstofstaal
Leidingaansluitingen	Roestvrij staal, titaan
Frame en drukplaat	Koolstofstaal, met epoxy lak

Mogelijk zijn andere materialen op verzoek leverbaar.

Mogelijk kunnen niet alle optiecombinaties worden geconfigureerd.

## Bedrijfsgegevens

Frame, PV-code	Max. ontwerpdruk (barg/psig)	Max. ontwerp temperatuur (°C/°F)
FG, ASME	10.3/150	177/350
FG, PED	16.0/232	180/356

Mogelijk zijn hogere temperatuur- en drukwaarden op verzoek leverbaar.

## Leidingaansluitingen

Draadaansluiting	ISO 228 - G 1 1/4
Parallele binnendraad	ISO 228 - G 1
Parallele buitendraad	ISO 228 - G 1 1/4 B
Tapse buitendraad	ISO 7 - R 1 1/4 1 1/4 - 11.5 NPT

Mogelijk zijn andere soorten aansluitingen op verzoek leverbaar.

CHE00070NL 2016-04 Alfa Laval behoudt zich het recht voor om specificaties zonder voorafgaande kennisgeving te wijzigen.

### Contact opnemen met Alfa Laval

Voor actuele contactinformatie (voor alle landen) kunt u altijd terecht op onze website: [www.alfalaval.com](http://www.alfalaval.com)