



Erprobte Leistungsfähigkeit und Zuverlässigkeit

Alfa Laval SRU Drehkolbenpumpe

Anwendung

Die SRU-Produktpalette der Drehkolbenpumpen wurde speziell für den vielfältigen Einsatz in der Brau- und Molkereiindustrie, der Nahrungsmittelindustrie sowie in der pharmazeutischen und chemischen Industrie entwickelt. Durch ihre gleichmäßige und schonende Pumpbewegung kann die SRU-Pumpe Medien von geringer bis hoher Viskosität bewegen, wodurch sie sich ideal für solche Produkte wie Cremes, Gels, Emulsionen, belüftete Mischungen sowie für empfindliche Zellen und organische Feststoffe in Suspension eignet.

Die SRU-Produktpalette eignet sich für CIP (Reinigung im eingebauten Zustand) und entspricht dem USA-Hygienestandard 3-A. Außerdem wurde die SRU-Pumpenpalette durch die EHEDG (European Hygienic Equipment Design Group) entsprechend ihres Protokolls als vollständig CIP-fähig erklärt. Die SRU-Pumpenpalette ist auch für Einsätze in potenziell explosiven Umgebungen klassifiziert; und zwar gemäß ATEX-Richtlinie 94/9/EG, Gruppe II, Kategorien 2 & 3, einschl. Temperaturklassen T1 bis T4. Die SRU-Pumpen sind kompakt, haben einen hohen Wirkungsgrad und können einen Volumenstrom von bis zu 106 m³/h und Drücke von bis zu 20 bar bieten. Der modulare Aufbau bietet größere Flexibilität beim Einsatz und kostengünstige Wartung.

SRU-Pumpen sind kompakt, haben einen hohen Wirkungsgrad und können einen Volumenstrom von bis zu 106 m³/h und Drücke von bis zu 20 bar bieten. Der neue verbesserte modulare Aufbau bietet größere Flexibilität beim Einsatz und kostengünstige, einfache Wartung.

Standardausführung

Pumpengetriebe

Die SRU-Pumpe mit ihrem konventionellen Drehkolbenkonzept besitzt ein stabiles Getriebegehäuse aus Gusseisen, das eine maximale Steifigkeit der Welle und einen leichten Austausch der Öldichtung gewährleistet. Die SRU-Baureihen 1 – 4 verfügen über ein Universalgetriebegehäuse. So können die Pumpen durch Ändern der Fußposition zu den Eintritts- und Austrittsanschlüssen entweder in horizontaler oder in vertikaler Ausrichtung montiert werden. Die SRU-Pumpen der Reihen 5 & 6 haben bestimmte Getriebegehäuse, die es auch ermöglichen, die Eingänge und Ausgänge vertikal oder horizontal anzuordnen.

Konstruktion des Pumpenkopfes

Die Standardausführung der SRU-Pumpen verfügt über hygienische, nennweitengleiche Ports zwischen Ein- und Austrittsöffnungen gemäß internationaler Normen. So werden der Wirkungsgrad der Eintritts- und Austrittsöffnungen und die NPSH-Eigenschaften optimiert. Für Produkte mit hoher Viskosität sind auch größere Durchmesser und rechtwinklige Öffnungen erhältlich.

Die Standardausführung der SRU-Pumpen hat dreiflügelige Rotoren, aber auch zweiflügelige Rotoren für Flüssigkeiten, die große und empfindliche Feststoffe enthalten, sind möglich. Alle Rotoren sind in drei Temperaturbereichen erhältlich, wodurch die Pumpe bei maximalen Prozesstemperaturen der gepumpten bzw. der CIP-Flüssigkeit von 70 °C, 130 °C und 200°C betrieben werden kann.



Werkstoffe

Pumpengetriebe – qualitativ hochwertiges Graugussseisen.

Pumpenkopf - Produktberührte Bauteile aus 316L.

Produktberührte Elastomere aus EPDM, NBR, FPM; alle FDA-konform.

Außerdem PTFE für chemische Anwendungen.

Gewicht

	Pumpe mit freiem Wellenende (kg)	
	Horizontale Ports	Vertikale Ports
SRU1/005	15	16
SRU1/008	17	18
SRU2/013	28	30
SRU2/018	29	31
SRU3/027	53	56
SRU3/038	56	59
SRU4/055	105	111
SRU4/079	110	116
SRU5/116	152	152
SRU5/168	160	160
SRU6/260	260	260
SRU6/353	265	265

Optionen für die Wellenabdichtung

- Einfach oder einfach gespült/gekühlt.
R90- oder Hyclean-Gleitringdichtungen.
- Doppelt wirkende mechanische Dichtungen des Typs R90 zum Spülen (Dampfbarriere für aseptische Anwendungen).
- Stopfbuchsendichtung (ungespülte oder gespülte Versionen).

Achtung: EHEDG -Konformität nur bei den mechanischen Dichtungen des Typs Hyclean.

Werkstoffe für Gleitringdichtungen

Kohlenstoff/Edelstahl, Wolframkarbid/Wolframkarbid, Siliziumkarbid/Siliziumkarbid oder Variationen dieser Materialien, die für die Anforderungen der gepumpten Flüssigkeit oder der genutzten Anwendung geeignet sind. (Wichtig: Nicht für alle Materialvarianten stehen R90-/Hyclean-Dichtungstypen zur Verfügung).

Auswahl der Pumpengröße

Für die Auswahl der richtigen Drehkolbenpumpe sind einige wichtige Angaben erforderlich. Die unten aufgeführten Informationen ermöglicht es unserem Kundendienst, die optimale Pumpe auszusuchen.

Produkt-/Flüssigkeitsdaten

- Zu pumpende Flüssigkeit
- Viskosität
- Spezifisches Gewicht/Dichte
- Temperatur beim Pumpen: min., normal und max.
- CIP-Temperatur(en): min., normal und max.

Leistungsdaten

- Volumenstrom: min., normal und max.
- Druckhöhe/Förderdruck (möglichst dicht am Pumpenauslass)
- Saugbedingung

Standardspezifikationsoptionen

- Spezifikation von Eintritts- und Austrittsöffnungen (Einschraubverschraubung für BSP, DIN11851, Rdg, SMS, ISS/IDF, RJT, IAMD/3A, oder Flanschanschlüsse gem. BS4504/DIN2533, ASA/ANSI 150, BS10E und anderen Standards)
- Rotorgehäuseabdeckung mit integriertem Überdruckventil.
- Heiz-/Kühlmantel für den Sattel des Rotorgehäuses und Mantel für Rotorgehäusedeckel (nicht verfügbar, wenn ein Überdruckventil installiert ist).
- Zweiflügelige Rotoren aus Edelstahl mit abriebfester Legierung.
- Elektropolierte produktberührte Bauteile.
- Auf Anfrage vollständige Materialrückverfolgbarkeit nach BS EN10204 3.1.
- Stromlos vernickeltes Getriebe.
- ATEX-konform.
- Vollständige Pumpeneinheit umfasst: Pumpe + Grundplatte (Flussstahl oder Edelstahl) + Kupplung mit Schutz + Elektromotor mit Getriebe, geeignet für (oder geliefert mit) Antrieb mit frequenzabhängiger oder manueller Drehzahlregelung (Motorgehäuse und Netzspannung sinnvoll).

Funktionsprinzip

Die Verdrängung des Mediums wird in der SRU-Pumpe durch berührungslos arbeitende, gegeneinander rotierende drei- oder zweiflügelige Rotoren erreicht, die in einer vollständig zu entleerenden Pumpenkammer arbeiten. Alle SRU-Pumpen können ohne Umstellung in beide Richtungen fördern.

Abb. 1

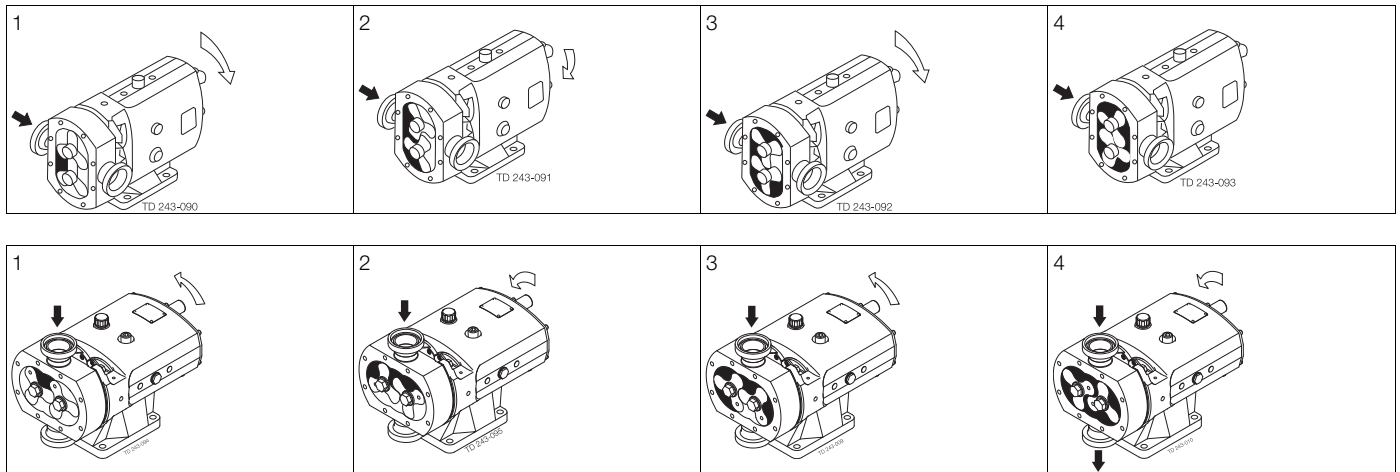

Volumenströme/Drücke/Anschlüsse

SRU Reihe	Detailauswahl			SRU Pumpentyp	Verdrängung			Zulauf- und Auslaufanschlüsse Größe				Differenzdruck (siehe Hinweis 1)		Max. Drehzahl U/min	
	Pumpen- kopf-Code	Ge- triebe	Welle		Liter/U	Imp- Gall/ 100 U	US-Gall/ 100 U	Hygienisch		Erweitert		bar	psi		
								mm	Zoll	mm	Zoll				
1	005	L oder H	D	SRU1/005/LD oder HD	0,053	1,17	1,4	25	1	-	-	8	115	1000	
	008	L oder H	D	SRU1/008/LD oder HD	0,085	1,87	2,25	25	1	40	1,5	5	75	1000	
2	013	L oder H	S	SRU2/013/LS oder HS	0,128	2,82	3,38	25	1	40	1,5	10	145	1000	
	013	L oder H	D	SRU2/013/LD oder HD	0,128	2,82	3,38	25	1	40	1,5	15	215	1000	
	018	L oder H	S	SRU2/018/LS oder HS	0,181	3,98	4,78	40	1,5	50	2	7	100	1000	
	018	L oder H	D	SRU2/018/LD oder HD	0,181	3,98	4,78	40	1,5	50	2	10	145	1000	
3	027	L oder H	S	SRU3/027/LS oder HS	0,266	5,85	7,03	40	1,5	50	2	10	145	1000	
	027	L oder H	D	SRU3/027/LD oder HD	0,266	5,85	7,03	40	1,5	50	2	15	215	1000	
	038	L oder H	S	SRU3/038/LS oder HS	0,384	8,45	10,15	50	2	65	2,5	7	100	1000	
4	038	L oder H	D	SRU3/038/LD oder HD	0,384	8,45	10,15	50	2	65	2,5	10	145	1000	
	055	L oder H	S	SRU4/055/LS oder HS	0,554	12,19	14,64	50	2	65	2,5	10	145	1000	
	055	L oder H	D	SRU4/055/LD oder HD	0,554	12,19	14,64	50	2	65	2,5	20	290	1000	
	079	L oder H	S	SRU4/079/LS oder HS	0,79	17,38	20,87	65	2,5	80	3	7	100	1000	
5	079	L oder H	D	SRU4/079/LD oder HD	0,79	17,38	20,87	65	2,5	80	3	15	215	1000	
	116	L oder H	S	SRU5/116/LS oder HS	1,16	25,52	30,65	65	2,5	80	3	10	145	600	
	116	L oder H	D	SRU5/116/LD oder HD	1,16	25,52	30,65	65	2,5	80	3	20	290	600	
	168	L oder H	S	SRU5/168/LS oder HS	1,68	36,95	44,39	80	3	100	4	7	100	600	
6	168	L oder H	D	SRU5/168/LD oder HD	1,68	36,95	44,39	80	3	100	4	15	215	600	
	260	L oder H	S	SRU6/260/LS oder HS	2,60	57,20	68,70	100	4	100	4	10	145	600	
	260	L oder H	D	SRU6/260/LD oder HD	2,60	57,20	68,70	100	4	100	4	20	290	600	
	353	L oder H	S	SRU6/353/LS oder HS	3,53	77,65	93,26	100	4	150	6	7	100	600	
	353	L oder H	D	SRU6/353/LD oder HD	3,53	77,65	93,26	100	4	150	6	15	215	600	

L - Horizontale Anordnung der Anschlüsse

H - Vertikale Anordnung der Anschlüsse

S - Edelstahl

D - Duplex-Edelstahl

Hinweis 1. Diese Druckangaben können bei Pumpen mit bestimmten Schraubanschlüssen variieren.

Abmessungen

Mit horizontalen Ports

- A1 bezeichnet Hygieneportabmessungen
 A2 bezeichnet erweiterte Portabmessungen

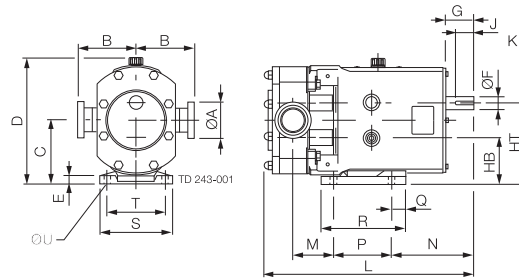

PUMPE	A1	A2	B	C	D	E	F	G	HB	HT	J	K	L	M	N	P	Q	R	S	T	U
SRU1/005/L	25	-	95	90,5	189	10	16	40	68	113	30	5	285	42	124	80	10	100	100	80	10
SRU1/008/L	25	40	95	90,5	189	10	16	40	68	113	30	5	295	48	124	80	10	100	100	80	10
SRU2/013/L	25	40	105	115	233	15	22	50	85	145	32	6	339	60	131	100	19	132	124	100	12
SRU2/018/L	40	50	105	115	233	15	22	50	85	145	32	6	348	63	131	100	19	132	124	100	12
SRU3/027/L	40	50	125	137,5	273	18	28	61	100	175	40	8	437	82,5	176	125	30	181	154	125	14
SRU3/038/L	50	65	125	137,5	273	18	28	61	100	175	40	8	450	87	176	125	30	181	154	125	14
SRU4/055/L	50	65	150	163	325	20	38	80	115	211	63	10	541	101	224	150	35	202	184	150	14
SRU4/079/L	65	80	150	163	325	20	38	80	115	211	63	10	558	110	224	150	35	202	184	150	14
SRU5/116/L	65	80	175	195	376	20	45	110	135	255	70	14	627	97	279	180	35	275	210	180	14
SRU5/168/L	80	100	175	195	376	20	45	110	135	255	70	14	650	108	279	180	35	275	210	180	14
SRU6/260/L	100	100	190	225	429	20	48	110	155	295	70	14	748	124,5	266	260	40	370	220	190	14
SRU6/353/L	100	150	190	225	429	20	48	110	155	295	70	14	777	140	266	260	40	370	220	190	14

Mit vertikalen Ports

- A1 bezeichnet Hygieneportabmessungen
 A2 bezeichnet erweiterte Portabmessungen

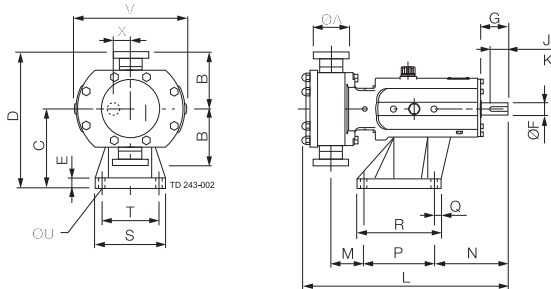

PUMPE	A1	A2	B	C	D	E	F	G	J	K	L	M	N	P	Q	R	S	T	U	V	X
SRU1/005/H	25	-	95	113	208	15	16	40	30	5	285	49	117	80	22	114	104	80	10	179	22,5
SRU1/008/H	25	40	95	113	208	15	16	40	30	5	295	55	117	80	22	114	104	80	10	179	22,5
SRU2/013/H	25	40	105	147	252	15	22	50	32	6	339	67	124	100	12	124	124	100	12	219	30
SRU2/018/H	40	50	105	147	252	15	22	50	32	6	348	70	124	100	12	124	124	100	12	219	30
SRU3/027/H	40	50	125	175	300	22	28	61	40	8	437	67,5	161	155	15	185	155	125	14	253	37,5
SRU3/038/H	50	65	125	175	300	22	28	61	40	8	450	72	161	155	15	185	155	125	14	253	37,5
SRU4/055/H	50	65	150	213	363	25	38	80	63	10	541	78	197	200	17	234	184	150	14	307	48
SRU4/079/H	65	80	150	213	363	25	38	80	63	10	558	87	197	200	17	234	184	150	14	307	48
SRU5/116/H	65	80	175	256,5	431,5	30	45	110	70	14	627	91,5	264	200	20	240	220	180	14	345	60
SRU5/168/H	80	100	175	256,5	431,5	30	45	110	70	14	650	103	264	200	20	240	220	180	14	345	60
SRU6/260/H	100	100	190	295	485	30	48	110	70	14	748	124	267	260	20	300	250	210	14	400	70
SRU6/353/H	100	150	190	295	485	30	48	110	70	14	777	139	267	260	20	300	250	210	14	400	70

Die hier enthaltenen Informationen sind korrekt zum Zeitpunkt der
Veröffentlichung; geringfügige Änderungen jedoch vorbehalten. ALFA LAVAL
ist eine eingetragene Marke von Alfa Laval Corporate AB.

ESE00274DE 1507

© Alfa Laval

Wie nehme ich Kontakt zu Alfa Laval auf?

Kontaktpersonen und -adressen weltweit werden
auf unserer Website gepflegt.

Bei Interesse besuchen Sie uns gerne auf unserer
Homepage www.alfalaval.com.

www.sks-online.com